



9.5 CV

NOTICE DE MONTAGE Partie 2 - Montage

Phoenix 400 Moteur 9.5 cv Kohler

HHO-Canada

2883 Rue King Est, Porte 3
J1G5J1, Sherbrooke, QC, Canada
Téléphone : 819-574-5192
Email : contact.hho.canada@gmail.com

Introduction

Avant de commencer le montage, veuillez vérifier l'intégralité de la caisse et pointer chaque élément afin qu'il ne manque rien. Il est important de lire la notice intégralement avant d'entamer le montage, pour éviter toute erreurs d'inattention ou d'incompréhension.

Le montage a été simplifié au maximum, en cas de doute lors de l'assemblage, n'hésitez pas à nous contacter. Nous sommes à votre disposition du lundi au vendredi de 9h à 17h, pour tout renseignement par téléphone ou par mail (avec support photo de préférence).

Si un produit semble endommagé ou non conforme, merci de prendre une photo et nous l'envoyer par mail pour vérification. Pour toute demande de SAV, veuillez nous contacter par mail en détaillant votre demande, joignant si possible une photo, votre adresse, numéro de téléphone ainsi que le numéro de facture.

N'hésitez pas à nous faire parvenir vos remarques ou suggestion d'amélioration concernant la notice ou les produits par mail afin de nous aider dans notre démarche qualité.

Nous vous souhaitons un bon montage et surtout n'hésitez pas à nous contacter.



Montage étape par étape

Attention, la machine est en constante évolution, il est donc possible que les pièces ne soient pas identiques à celle prise en photo. Une mise à jour de celle-ci est faite régulièrement.

Les photos ci-dessous ont été réalisées à partir de plusieurs montages, les principes de montage sont identiques pour les parties citées dans le présent document. En cas de doutes n'hésitez pas à nous contacter

Avant de commencer et pour éviter les erreurs de montage, il est important de savoir comment fonctionne le distributeur hydraulique, celui-ci permet d'alimenter les vérins et de faire fonctionner la pelle.

Il y a une entrée et une sortie, si vous inversez celles-ci, le distributeur va fuir au niveau du joystick et la pelle ne fonctionnera pas.

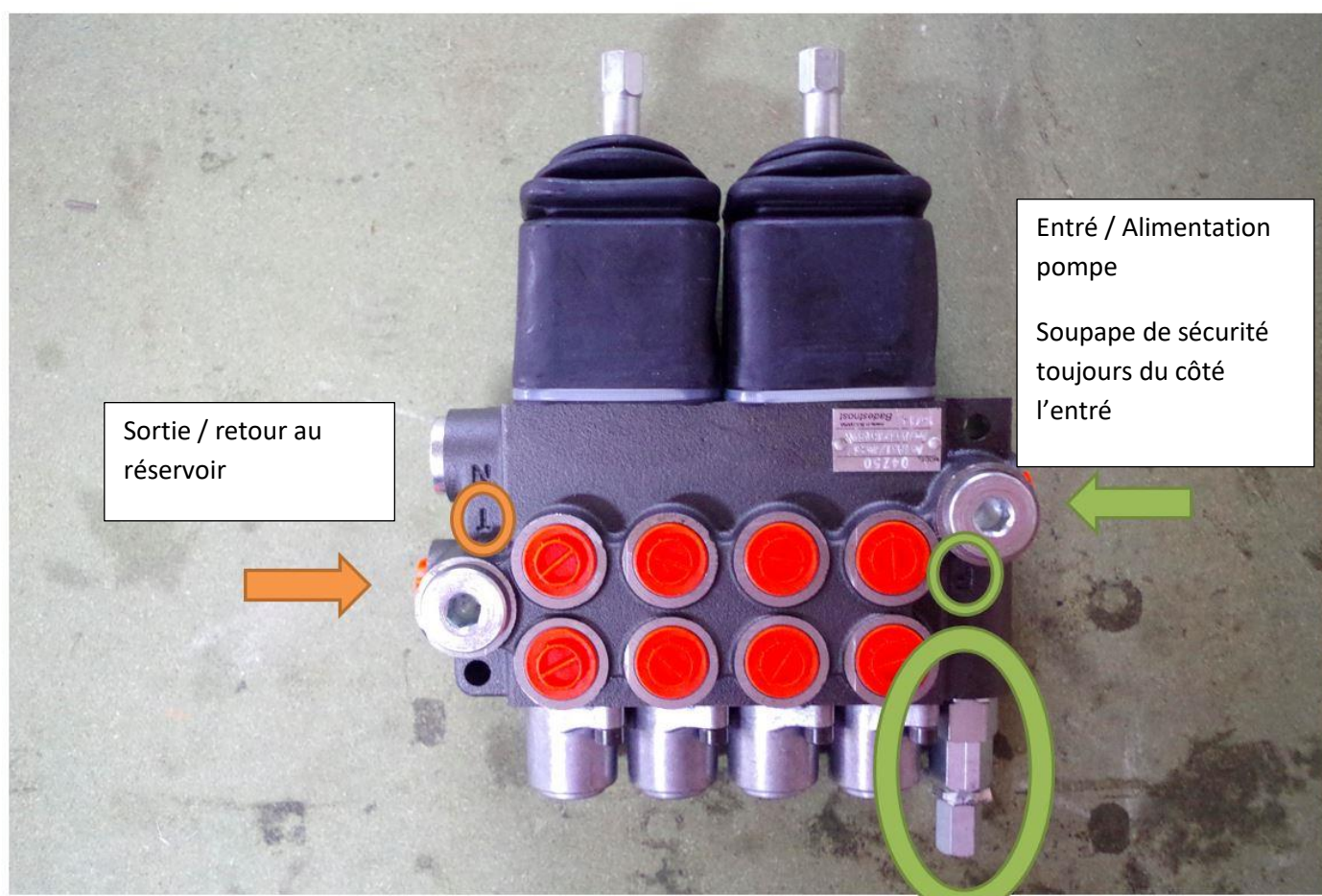

Les vis Banjo se montent avec 2 rondelles cuivre, une au-dessus et une en dessous de la vis.



Monter 2 graisseurs M6 droit de chaque côté de la lame stabilisatrice.

2 x Graisseur M6



Monter la lame stabilisatrice avec un axe $\varnothing 25$ lg 435 avec goutte d'eau passant de part en part du châssis.

Verrouiller la goutte d'eau avec 1 vis M6x16 et du frein filet fort.

*1 x Axe $\varnothing 25$ lg 435 GE
1 x Vis 6 x 16 TH + frein filet*



Visser 4 raccords UM12L-12x17 sur les vérins VD25/40c100.

Inutile d'étanchéifier les raccords au téflon, ceux-ci possèdent déjà un joint.

*2 x Vérin 25/40c100
4 x UM12L-12x17*



Placer les vérins de 25/40c100 dans le châssis.

Orienter les raccords vers le bas puis fixer l'arrière des vérins avec un axe $\varnothing 20$ lg 435 avec goutte d'eau.

Verrouiller la goutte d'eau avec 1 vis M6x16 et du frein filet fort.

*2 x Vérin 25/40c100
1 x Axe $\varnothing 20$ lg 435 GE
1 x Vis 6x16 TH + frein filet*



Fixer les têtes de vérins avec 2 axes $\varnothing 20$ lg 60 avec goutte d'eau.

Verrouiller les gouttes d'eau avec 2 vis M6x16 et du frein filet fort.

*2 x Axe $\varnothing 20$ lg 60 GE
2 x Vis 16x16 TH + frein filet*



Brancher les flexibles sur les vérins de la lame au T12L et les flexible du T12L au distributeur hydraulique.

Se référer au schéma de branchement des flexibles p37.

*2 x T12L
Flexible N° 17, 18, 19, 20, 21, 22*



Monter 2 moteurs hydraulique OMR200 sur le châssis avec 2 vis M12x50 et 2 écrous frein par moteur.

*2 x Moteur hydraulique OMR200
4 x Vis 12x50 TH
4 x Ecrou M12 frein*

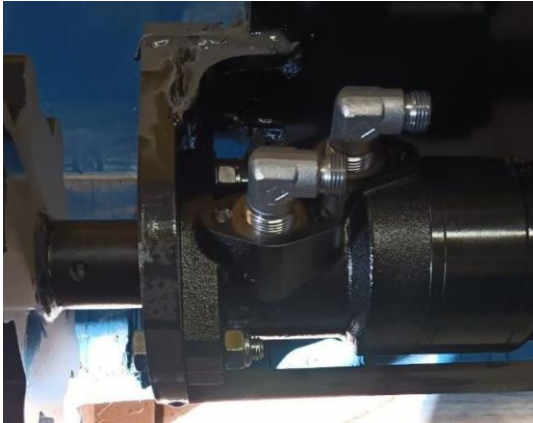

Monter 2 coudes ½ - 12L par moteur hydraulique, étanchéifier le coude avec tu téflon au niveau du moteur hydraulique

Coude ½ - 12L qte 4 + téflon



Monter les flexibles des moteurs hydrauliques.

Flexible n° 23, 24, 25, 26



Réaliser un faisceau unique avec les flexible des moteurs hydrauliques et les attacher ensemble

3 x Colliers colsons 9x360 (non fourni)



Terminer le faciaux en alignant tous les flexibles à la même longueur.

Il est conseillé d'utiliser de la gaine protectrice pour éviter que les flexibles ne se coincent dans la couronne; sinon fixer les flexibles avec plusieurs colsons le faisceau 10 cm après les T12L.

3 x Colliers colsons 9x360 (non fourni)



Monter la couronne d'orientation sur le châssis.

Boulonner avec 16 vis M12x30 la couronne au châssis du bas
Coller toutes les vis au frein filet.

*1 x Couronne professionnelle
16 x Vis 12x30 TH + frein filet*



Monter 4 vis en 16x100 sur le tendeur avec un contre écrou sur chaque.

*1 x Tendeur Ø35
4 x Vis 16x100 TH
4 x Ecrou M16*



Mettre un tube $\varnothing 42$ lg 55 de chaque côté pour déporter le roller.

2 x Tube $\varnothing 42.4$ lg 55



Monter les rollers $\varnothing 240 - 35$ de chaque côté du tendeur.

2 x Roller $\varnothing 240 - 35$



Mettre 1 rondelle $\varnothing 35$ sur le tendeur avant de placer la goupille de chaque côté.

*2 x Rondelle $\varnothing 35$
2 x Goupille clip $\varnothing 6$*



Mettre en place les axes des rollers,
4 axes $\varnothing 25$ lg 175 avec goutte d'eau.

4 x Axe $\varnothing 25$ lg 175 GE



Verrouiller les gouttes d'eau des axes avec 2 vis M6x16 et du frein filet fort.

4 x Vis 6x16 TH + frein filet



Pour faciliter le montage des rollers, il est conseillé de poncer les axes puis de les enduire de graisse pour ne pas forcer lors de la mise en place.



Monter les rollers sur le châssis :

Rollers $\varnothing 240 - 25$ au centre
Rollers $\varnothing 160 - 25$ à l'arrière

*2 x Roller $\varnothing 240 - 25$
2 x Roller $\varnothing 160 - 25$*



Mettre 1 rondelles $\varnothing 25$ sur chaque roller avant de placer la goupille.

Il est important que les rollers aient la place de bouger sur les axes.

6 x Rondelle $\varnothing 25$
6 x Goupille clip $\varnothing 6$

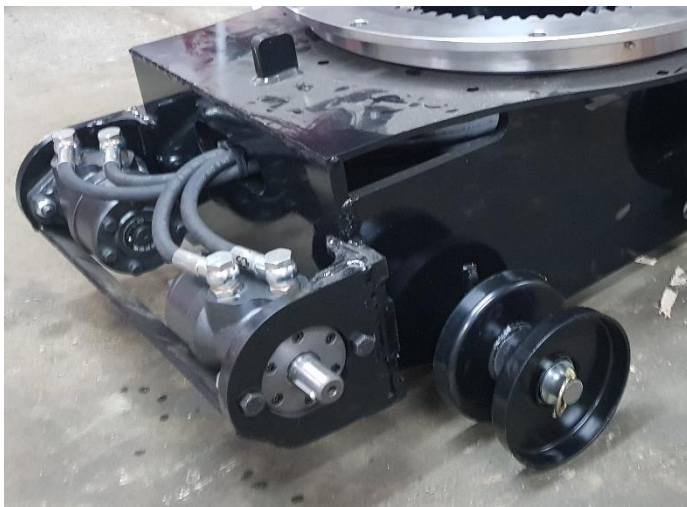

Avant de placer la chenille essayez de monter le barbotin sur les moteurs hydrauliques pour le graisser si besoin.

2 x Barbotin



Soulever un coté du châssis ou le châssis complet en fonction des moyens à votre disposition puis positionner les chenilles en commençant par la placer dans le roller avant, l'aligner dans les 2 rollers suivant et finir en plaçant l'engrenage dans l'arbre du moteur.

Le sens des crampons est esthétique et n'aura pas d'impact important sur le déplacement de la mini pelle.

2 x Chenilles 180x72x43



Positionner l'engrenage dans la chenille et tirer sur la chenille pour emboîter l'engrenage sur l'arbre du moteur hydraulique en faisant attention à ne pas perdre la clavette.

Verrouiller les engrenages de chenilles avec 1 vis 8x50 et 1 rondelle Ø8 large.
Coller la vis de 8x50.

*2 x Vis 8x50 TH
2 x Rondelle Ø8x40 + frein filet*



Tendre légèrement les chenilles puis attendre la fin du montage pour réaliser la tension finale une fois les moteurs hydrauliques en pression.



Monter la tourelle en faisant passer les flexibles au centre de celle-ci.

Placer les boulons et écrou de la tourelle

1 boulon M18x70 dans le porte noix

7 boulons sur la tourelle

Il est conseillé de ne serrer les écrous qu'une fois tous les boulons en place sur la tourelle.

*1 x Vis 18x70 TH
7 x Vis 18x50 TH
8 x Rondelle Ø18
8 x Ecrou M18 frein*



Vérifier que le réservoir soit propre, au besoin nettoyer celui-ci.

Visser les 2 crépines plate dans le réservoir avec les embouts cannelés Ø19 - 3/8 et une rondelle cuivre à travers la cloison du réservoir.

Bien étanchéifier les raccords avec du téflon pour ne pas avoir de fuite.

*2 x Crépine plate Ø80
2 x JC17
2 x EC19-MC3/8 + téflon*



Monter les raccords union sur les retours réservoir en passe cloison avec une bague BS17 + écrou 3/8 et joint cuivre dans le réservoir.

*3x UM12L-12x17
3x Bague BS17
6 x JC17*

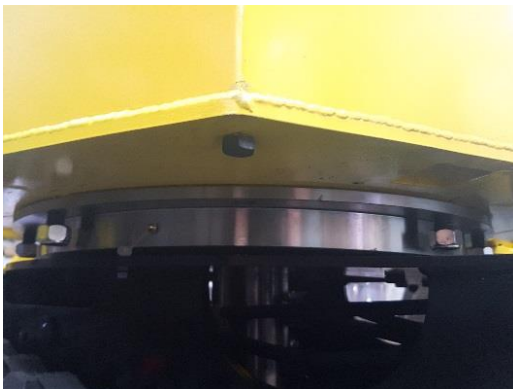

Mettre la vis de vidange de M12 x 20 avec du téflon sous le réservoir.

1 x Vis 12x20 TH + téflon

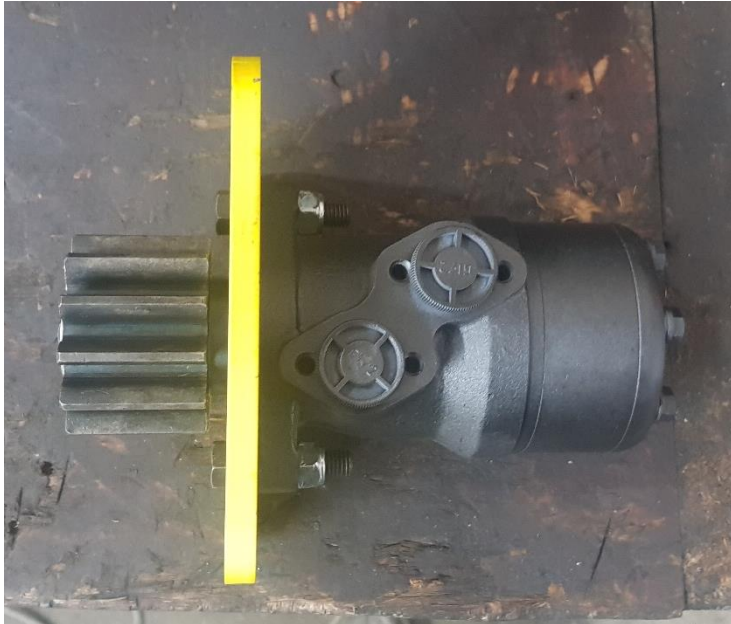

Monter le moteur hydraulique sur la place rotation tourelle, attention au sens de montage du moteur, la plaque est réversible pour couronne pro et couronne standard.

1 x Moteur hydraulique OMR300
 1 x Plaque rotation tourelle
 2 x Vis 12x50 TH
 2 x Ecrou M12 frein



Monter le pignon sur le moteur hydraulique puis le verrouiller avec une vis de 8x40 + rondelle large.

1 x Pignon M6 – 12D
 1 x Vis 8x40 TH
 1 x Rondelle Ø8x40

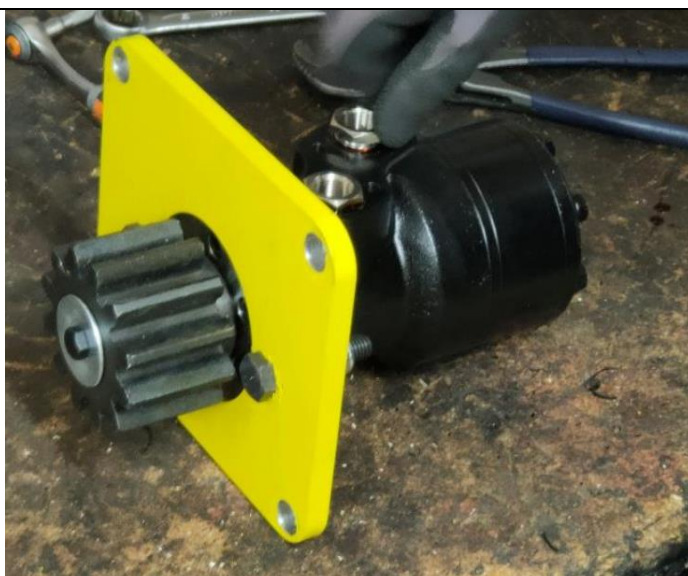

Monter les réductions avec du téflon sur le moteur

Attention, raccord fragile, ne pas trop serrer.

2 x MC1/2-F3/8 + teflon



Couronne pro, faire tourner la tourelle jusqu'à voir la marque verte.

La mise en place du moteur à cet endroit n'est pas obligatoire mais conseillé, c'est le repère pour indiquer le point bas de la couronne lors du contrôle qualité.



Positionner le moteur hydraulique, faites attention à ce que la dentelure soit bien enclenchée avec la couronne.

Verrouiller la plaque sur le châssis avec 4 rondelle et écrou frein M14

*4 x Ecrou frein M14
4 x Rondelle Ø14*



Faire revenir la tourelle dans l'axe puis installer la butée de rotation tourelle dans l'un des deux trous prévus à gauche ou à droite de la noix.

Placer la vis M20 x 80 avec écrou et contre écrou pour régler la hauteur.

Faire tourner la tourelle au-dessus du châssis et laisser un écart de 1 cm environs entre le bas de la vis et la plateforme du châssis bas.

*1 x Vis 20x80 TH
1 x Ecrou M20
1 x Ecrou M20 frein
1 x Rondelle Ø20*



Monter les support distributeur de chaque côté de la tourelle, la hauteur peut être ajustée par la suite.

4 x Vis 8x30 TH
4 x Erou M8 frein
8 x Rondelle Ø8



Monter les 2 distributeurs hydraulique.

2 x Distributeur 4 éléments
4 x Vis 8x60 TH
4 x Erou M8 frein
4 x Rondelle Ø8



Attention, les distributeurs ont un sens unique de fonctionnement.

L'entrée hydraulique se fait toujours du côté droit du distributeur là où est placé la soupape de sécurité (entouré en vert).

L'entrée se repère également au P gravé sur le corps en fonte de celui-ci.

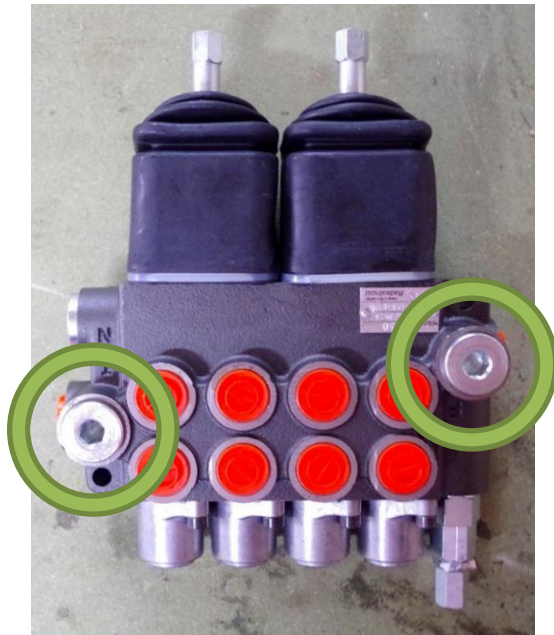

Sur la face avant des distributeurs, démonter les bouchons en acier qui sont en façade puis les remonter sur les côtés du distributeur à la place des bouchons plastique rouge.



Monter les raccords sur les distributeurs hydraulique
4 raccords union 12x17 sur la ligne du haut du distributeur

Les raccords union possédant un joint n'ont pas besoin de téflon ou de colle hydraulique lors du montage.

8 x UM12L12x17
4 x UM12L15x21



Connecter les flexibles provenant du châssis sur les distributeurs en suivant le schéma de flexible présent en p37.

3 x VC17
6 x JC17



Monter les flexibles sur le moteur hydraulique jusqu'au distributeur.

*Flexible n°13, 14
3 x VC17-12x17
6 x JC17*



Monter la noix avec un axe Ø25 lg 210 au centre et d'un côté un axe Ø25 lg 210 avec poignée.

*1 x Noix PH400
1 x Axe Ø25 lg 210 GE
1 x Axe Ø25 lg 210 GE + poignée*



Monter le bras de levée et le vérin de 30/60c300 avec les raccords orientés vers le haut.

Caller le bras et la tête de vérin symétriquement avec des rondelles Ø25 si nécessaire

*1 x Bras levée
1 x Vérin 30/60 c 300
3 x Axe Ø25 lg 155 + GE
4 x Rondelle Ø25
3 x Goupille clip Ø6*



Monter un vérin de 30/50 c 300 au milieu du bras.

Visser 2 coudes CM12L-12x17 avec du téflon sur le vérin en orientant les coudes vers la noix.

*1 x Vérin 30/50 c 300
1 x Axe Ø25 lg 155 + GE
1 x Goupille clip Ø6
2 x CM12L-12x17CO + téflon*



Monter le bras de balancier et un vérin de 30/50 c 300 au bout du bras.

Visser 2 coudes CM12L-12x17 avec du téflon sur le vérin en orientant les coudes vers la noix.

*1 x Vérin 30/50 c 300
2 x Axe Ø25 lg 155 + GE
2 x Goupille clip Ø6
2 x CM12L-12x17CO + téflon*

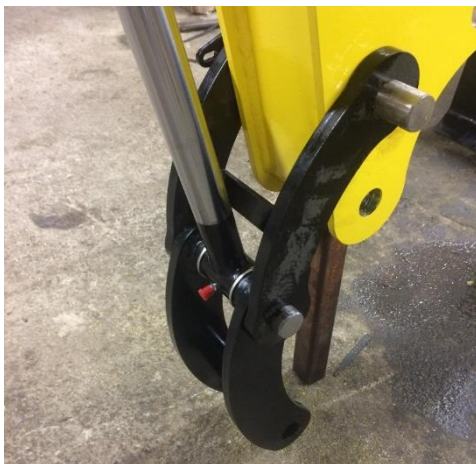

Monter les renvois sur le bras de balancier.

Ne pas monter le godet pour le moment.

*1 x Renvoi bras
1 x Renvoi godet
2 x Axe Ø25 lg 175 + GE
2 x Goupille clip Ø6*

Montage du moteur thermique



Le principe de montage du moteur thermique est identique quel que soit le moteur, seul certain composant change en fonction du moteur.

Faire le niveau d'huile dans le moteur thermique par un des 2 bouchons présent sur chaque côté du moteur.

Retirer la clavette puis démarrer le moteur pour vérifier qu'il n'y ait pas de problèmes.

Se référer au manuel du moteur pour le grade d'huile à utiliser qui varie en fonction de la température ambiante.

*1 x Moteur Kohler CH395
Huile 10w30 environ 1.1 L (non fourni)*

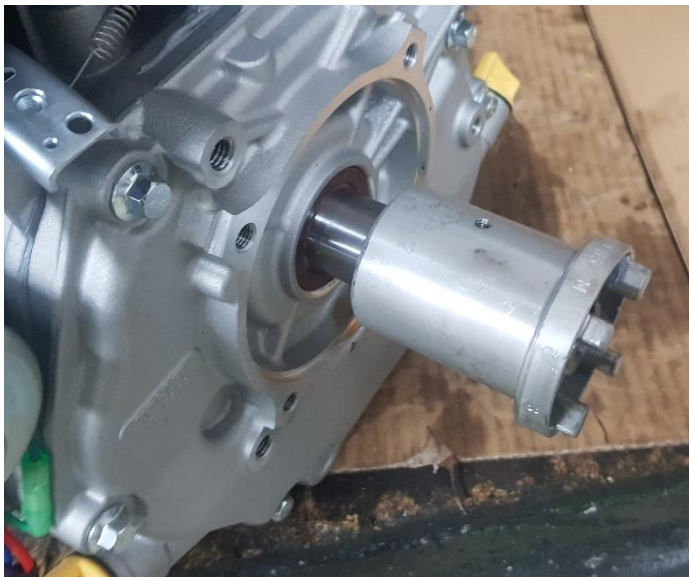

Remonter la clavette sur l'arbre moteur puis emboîter l'accouplement côté moteur en buté sur l'arbre moteur.

1 x Demi accouplement moteur



Monter la vis de blocage sans tête en la collant avec du frein filet.

1 x Vis 6x10 STHC + frein filet

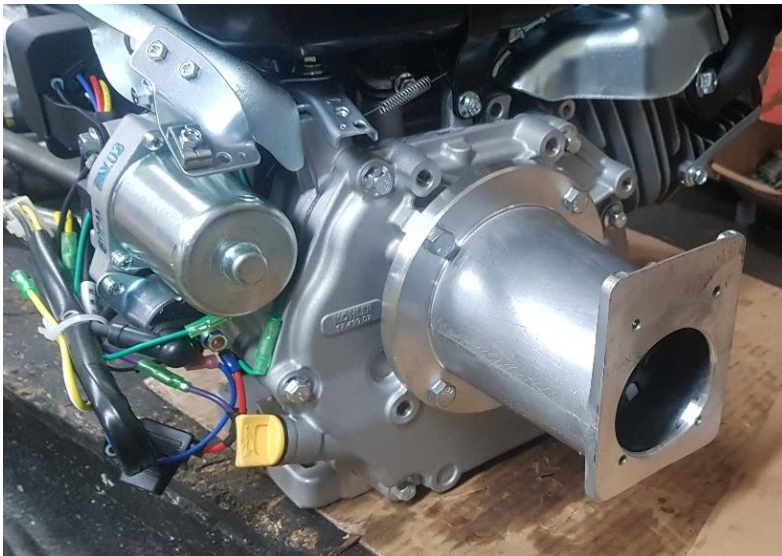

Monter la lanterne avec les 4 vis chromée en 5/16 avec du frein filet

La partie la plus longue de la lanterne coté pompe vers le haut.

*1 x Lanterne 90 G1
4 x Vis 5/16 x 1"1/4 + frein filet*



Retirer la protection en plastique et monter la rondelle de centrage sur la pompe.

*1 x Pompe double 3.2+3.2 G1
1 x Rondelle de centrage*



Emboiter le demi-accouplement en faisant bien attention à ce que la clavette ne se retire pas du cône de l'arbre.

Prendre un maillet ou une petite cale en bois et taper doucement pour bien enfoncer.

Mettre ensuite la rondelle et visser l'écrou avec du frein filet.

*1 x Demi accouplement pompe
1 x Ecrou Pompe
1 x Rondelle pompe*



Mettre l'étoile en caoutchouc sur l'accouplement coté moteur.

1 x Etoile caoutchouc accouplement



Placer la pompe sur la lanterne avec les 4 vis BTR de 6x25 coller une des vis afin que l'ensemble ne se desserre pas avec les vibrations.

4 x Vis 6x25 BTR + frein filet

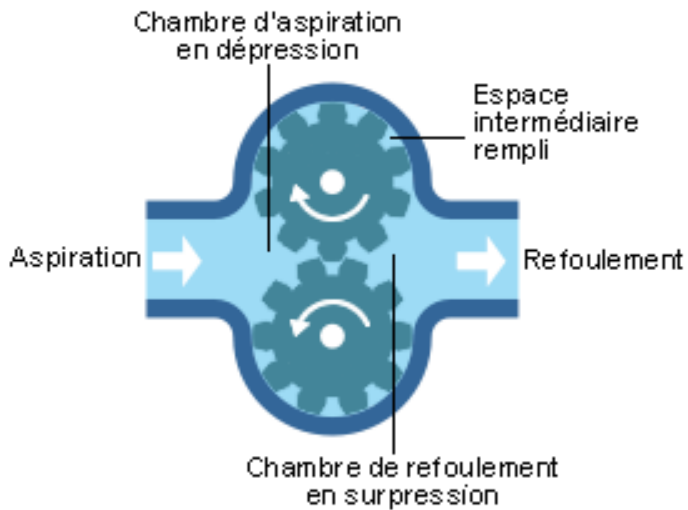

Avant de verrouiller la lanterne, il faut vérifier le sens de rotation de la pompe, pour cela retirer les bouchons de la pompe et tirer doucement sur le lanceur. Regarder d'un côté de la pompe :

- Si les engrenages tournent l'un vers l'autre en direction du centre c'est le côté pression, il faudra y visser les flexibles des distributeurs.
- Si les engrenages tournent vers l'extérieur et se « repoussent » c'est l'aspiration, se sera le coté à raccorder au réservoir.



Monter les raccords sur la pompe, 2 raccords UM12L-12x17 coté pression 2 raccords cannelé EC19MC3/8 coté aspiration avec 2 rondelles cuivre Ø17 pour l'étanchéité.

2 x EC19 MC3/8
2 x UM12L12x17
2 x Rondelle cuivre Ø17 + téflon



Avant de monter le moteur dans le châssis, mettre le support batterie et la batterie en place.

1 x Batterie 12 volt
1 x Support batterie
2 x Vis 8x20 BTR
2 x Ecrou M8 frein
4 x Rondelle Ø8



Monter les 4 silentbloc avec 1 rondelle $\varnothing 8 \times 30$ + écrou frein M8 sur le châssis moteur sans les verrouiller pour le moment

*4 x Silentbloc
4 x Rondelle $\varnothing 8 \times 30$
4 x Ecrou M8 frein*



Positionner le moteur thermique sur les silentblocs puis visser le avec des vis de 8x35 + rondelle 8x30 coté trou oblong et M8 sur les perçages classiques. Une fois les 4 vis positionner, vous pouvez verrouiller l'ensemble.

*4 x Vis 8x35
4 x Rondelle $\varnothing 8 \times 30$*



Connecter les flexibles d'alimentation du réservoir aux pompes et les flexibles d'alimentation et retour des distributeur.

*Flexible n° 1, 2, 3, 4, 5, 6
4 x Collier acier 29 – 31*



Monter le régulateur de charge sur le châssis, gratter la peinture pour que celui-ci soit correctement connecté à la masse sur le châssis.

*1 x Régulateur de charge
2 x Vis 6x30 BTR
2 x Ecrou M6 frein*



Démonter le contacteur a clé du moteur, couper les 2 pates de fixation et le visser en passe cloison sur le trou en façade du carter.

Il se peut que le filetage ne ressorte pas suffisamment, pour cela démonter le boîtier et déformer légèrement l'intérieur de celui-ci afin de pouvoir visser le contacteur



Lubrifier le câble d'accélérateur avec quelques gouttes d'huile de chaque côtés de la gaine.

Monter l'accélérateur sur le support distributeur droit et faire passer la gaine dans le trou oblong à côté du réservoir.

Pousser l'accélérateur à fond sur « Slow ».

*1 x Accélérateur
2 x Vis 5x20 TH
4 x Rondelle Ø 5
2 x Ecrou M5 stop*



Desserrer l'écrou de bridage de l'accélérateur jusqu'à ce que la tirette bouge sans résistance.

Pousser la manette au plus loin vers le ralenti.



Faire passer le câble dans le guide en faisant une boucle suffisamment large pour que le câble ne force pas à l'usage.

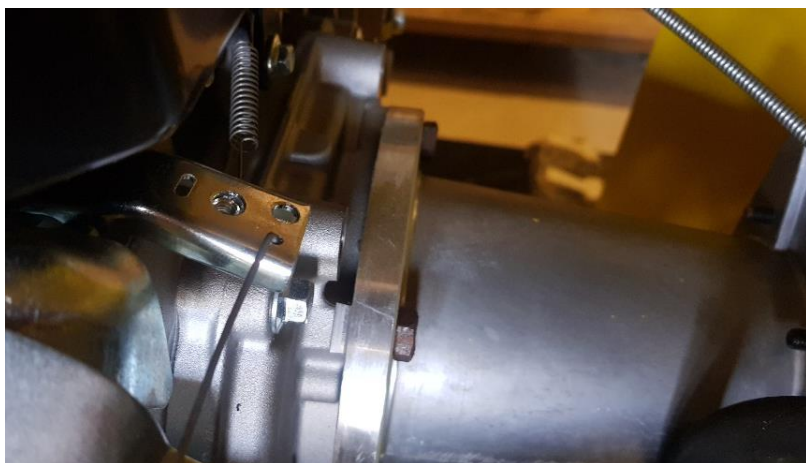

Faire passer le câble dans un des perçages de l'accélérateur du moteur puis le tordre pour qu'il reste en place.

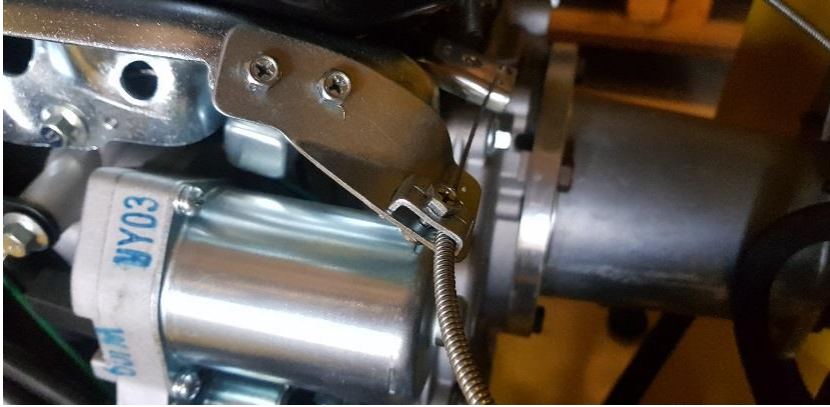

Le maintenir en place en serrant la vis du guide puis bouger la manette d'accélérateur du haut en le tirant et poussant plusieurs fois pour s'assurer qu'il n'y a pas de gêne à son utilisation puis vérifier le bout câble pour être sûr qu'il ne bouge pas. Si il a de la friction, ajouter du lubrifiant de chaque côté de la gaine d'accélérateur.

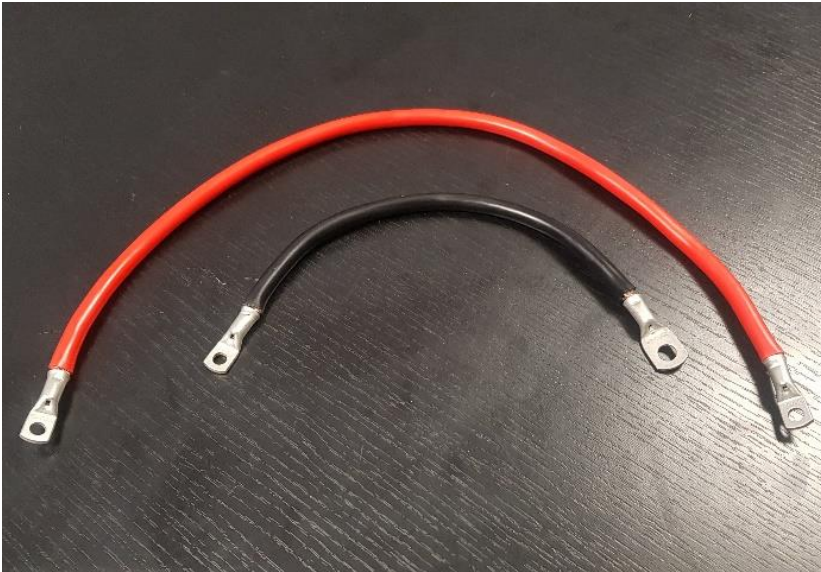

Sertir (par déformation) ou souder les cosses sur les fils électrique.

Sur le fil de 26 cm, 1 cosse $\varnothing 8$ + 1 cosse $\varnothing 6$

Sur le fil de 50 cm, 1 cosse $\varnothing 6$ a chaque bout

1 x Cable électrique 16² lg 26 cm
 1 x Cable électrique 16² lg 50 cm
 1 x Cosse à sertir $\varnothing 8$
 3 x Cosse à sertir $\varnothing 6$



Brancher le fil de masse sur une des vis du carter du moteur.

1 x Cable électrique 16² lg 26 cm

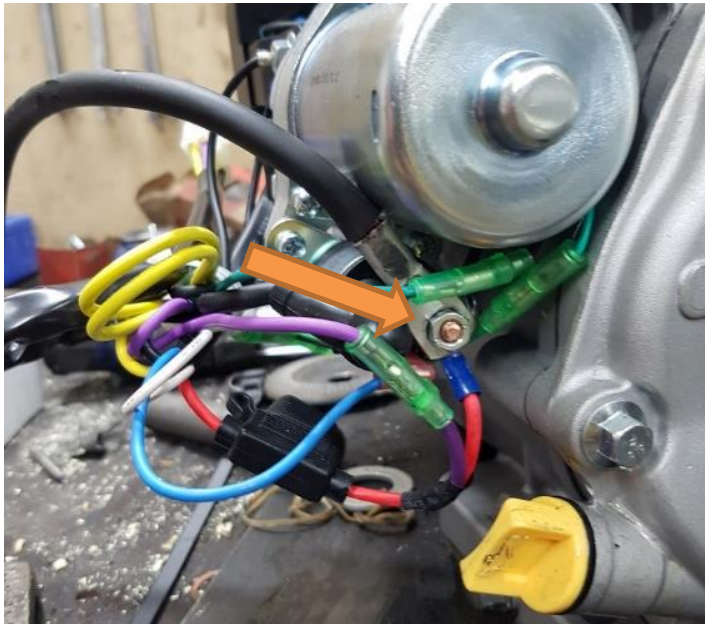

Brancher le + à l'arrière de la bobine sur le câble rouge déjà connecté.

Attention que la cosse ne soit pas en contact avec un élément autre que la vis prévue à cet effet; il est conseillé d'ajouter une protection sur la cosse pour éviter les faux contacts.

1 x Cable électrique 16² lg 50 cm



Connecter les câbles à la batterie.

*2 x Vis 6x25 BTR
2 x Ecrou M6
2x rondelle Ø6*



Pour plus de facilité, monter les flexibles en partant du distributeur pour aller au vérin, pour le branchement se référer au schéma p37.

Monter les flexibles du vérin de levée ; sur le vérin, les flexibles se montent en vis creuse dans les bossages prévus à cet effet.

*Flexible n° 7 et 8
3 x VC17-12x17
6 x JC17*



Monter les flexibles du bras de balancier.

*Flexible n°9 et 10
1 x VC17-12x17
2 x JC17*



Monter le guide flexible dans le bras pour le maintien des flexibles :

Une vis 8x100 sous le bras puis visser la plaque basse du guide flexible dans le bras.

Placer une demi coquille, les 2 flexibles du vérin du milieu pour commencer puis mettre une autre demi coquille.

Placer une demi coquille dos à la précédente, mettre le flexible 11 et 12 puis placer la seconde partie avant de mettre la partie supérieure avec l'écrou.

*1 x Vis 8x100
1 x Guide flexible
2 x Demi coquille
1 x Ecrou M8 frein*



Visser les Raccords rapide sur les flexibles 11 et 12 avec du ruban téflon et bien les verrouiller.

Inverser les Push pull mâle et femelle pour avoir un détrompeur lors du montage / démontage de ceux-ci à l'avenir.

Flexible n°11, 11', 12, 12'
 2 x CCF1/2 + téflon
 2 x CCM1/2 + téflon
 1 x VC17-12x17
 2 x JC17



La ligne 15-16 n'est pas utilisée de série, celle-ci est obstruée avec un flexible en bypass.

Pour le montage du flexible, monter en premier la vis banjo avec les 2 rondelles en cuivre puis plier le flexible pour visser le coude par-dessus.

Flexible n°15
 1 x VC17-12x17
 2 x JC17



Vérifier que tous les flexibles sont bien connectés et serrés. Remplir le réservoir d'huile hydraulique et monter la plaque réservoir avec au moins 2 vis pour la tenir en place (le niveau devra être refait après le premier démarrage).
 Laisser au moins 5 cm sous les retours pour que l'huile puisse s'expanser sans déborder
 L'huile hydraulique conseillée est de viscosité 46, une qualité supérieure est recommandée pour éviter les pertes de performances lorsque l'huile est chaude

35 L d'huile hydraulique viscosité 46
 1 x Plaque réservoir ph400
 1 x Plaque joint réservoir
 4 x Vis M6x16 TH
 1 x Bouchon M22 avec jauge

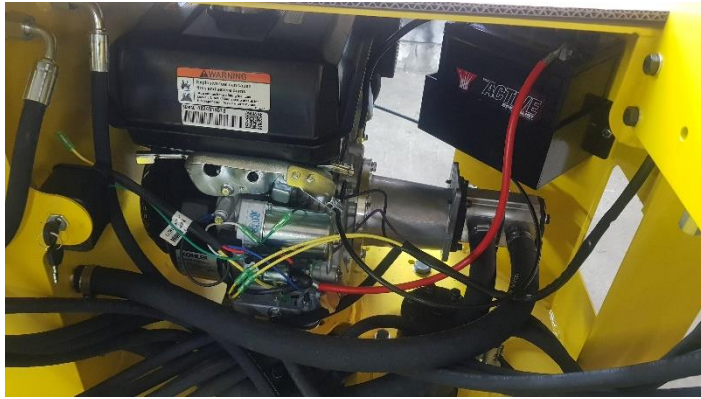

Vérifier à nouveau le serrage de tous les flexibles puis démarrer la machine à régime moyen.

Faire fonctionner **doucement** tous les vérins et moteurs hydrauliques pour vérifier qu'il n'y ait pas de fuite ni de branchement incorrect.

Après vérification faire fonctionner tous les vérins entré / sorti complet 2 à 3 fois pour chasser l'air du système et refaire le plein d'huile hydraulique, toujours en laissant au moins 5cm en dessous des retours d'huile.



Monter le siège coque sur la plaque du siège.
Les vis du siège sont mobiles, ne pas hésiter à les bouger pour le montage.

*1 x Plaque siège
1 x Siège coque*



Monter le siège à travers les mortaises présente sur la tourelle et mettre 2 goupilles pour maintenir celui-ci en place.

2 x Goupille clip Ø6

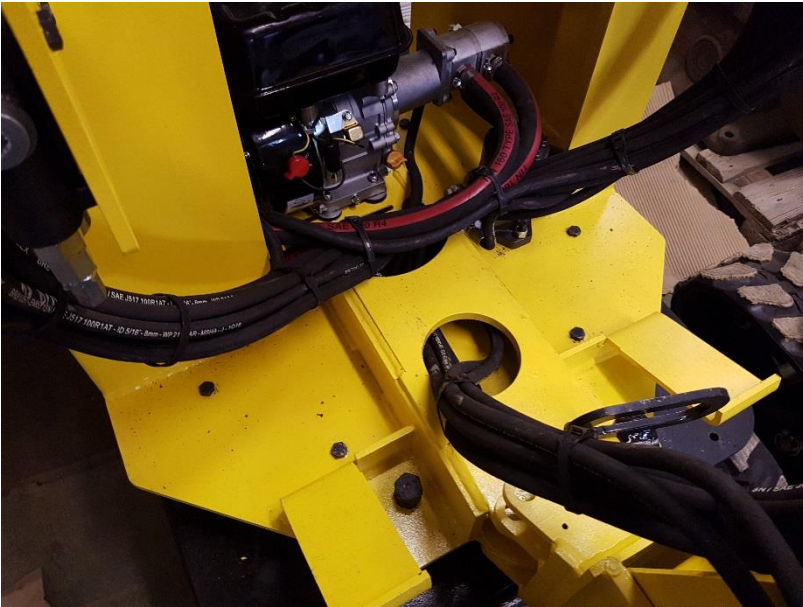

Une fois le système testé, réunir tous les flexibles en faisceau à l'aide de colliers colsons.

Ne pas hésiter à gainer les parties frottant sur le châssis, notamment les passages de flexible proche des arrêtes si nécessaire.



Vérifier au niveau des articulation de chaque bras que les flexibles aient assez de jeu pour ne pas être endommagé lors de l'usage de la machine.



Tension de la chenille :
 Il n'y a pas de tension idéale, celle-ci dépend avant tout du terrain sur lequel la pelle doit se déplacer :
 Sur un terrain boueux ou collant, les chenilles ne doivent pas être trop tendue, elles doivent faire un léger ventre en son centre.
 Sur un terrain ferme, les chenilles doivent être tendues presque au droit (comme sur la photo)
 Ne jamais tendre la chenille plus que nécessaire, celle-ci risque à long terme d'endommager le moteur hydraulique de traction.

Avant la mise en huile, faire un nettoyage complet du réservoir pour éviter la présence de débris ou poussières dans le circuit hydraulique. L'idéal est de passer un aimant dans le réservoir pour éliminer toute trace de résidu d'acier.

Si la pompe est endommagée à la suite d'un mauvais nettoyage ou entretien du circuit hydraulique (réservoir inclus), la garantie de la machine au niveau de la pompe et des moteurs hydrauliques peut-être remise en question par notre service SAV.

Penser à vérifier vos niveaux d'huile régulièrement.

Les vidanges sont à faire au moins 1 fois par an pour l'huile hydraulique.

Les procédures d'entretien du moteur sont indiquées dans son manuel ainsi que sur la notice d'utilisation téléchargeable sur notre site internet.

Pour la 1ere heure d'utilisation, il est conseillé de se positionner dans un endroit dégagé pour éviter de faire des dégâts collatéraux et de ne pas faire forcer trop l'excavatrice durant cette période de rodage.

Après la mise en huile et le premier démarrage, il est possible que la machine manque de puissance ou cale lors de son utilisation, il sera alors nécessaire de régler la pression de service en suivant la procédure ci dessous.



Le manomètre se compose en 4 éléments :

- Le manomètre 0/250 bar
- 1 union femelle ¼ - prise pression male
- 1 union male ½ - prise pression male
- 1 flexible capillaire femelle / femelle

Attention, le manomètre est prévu pour des prises de pression ponctuelle, ne pas le laisser en place une fois les mesures effectuées.



Commencer par repérer la soupape de sécurité, celle-ci indique le point d'entrée de l'huile hydraulique et permet le réglage de la pression de service.



Poser tous les éléments de la pelle au sol, couper le moteur et faites bouger les commandes dans tous les sens pour retirer la pression du circuit.

Dévisser le bouchon latéral avec une clé Allen. Mettre un récipient sous le distributeur pour récupérer les résidus d'huile.



Monter le raccord male ½ sur le distributeur.



Monter le raccord ¼ femelle sur le manomètre et visser le flexible dessus.



Visser le flexible sur le raccord monté sur le distributeur.

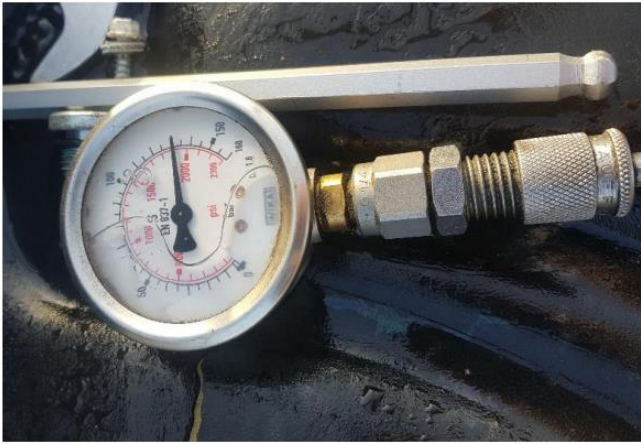

Vérifier que tous vos raccords soient bien serrés, puis démarrer le moteur.

Actionner un vérin jusqu'en butée, le premier arrêt de l'aiguille indique la pression de service de la machine (actionner un moteur hydraulique ne permet pas une lecture de pression fiable).

Moteur 6.5 : pression entre 120 et 140 bars

Moteur 9.5 : pression entre 140 et 160 bars

Moteur 14 : pression entre 140 et 160 bars



Si votre machine n'a pas de puissance faites $\frac{1}{4}$ de tour par $\frac{1}{4}$ de tour en serrant la vis jusqu'à avoir assez de puissance pour que les moteurs d'avancement fonctionnent normalement. Ne pas serrer plus que nécessaire pour ne pas endommager la pompe.

Si les moteurs hydrauliques font caller le moteur thermique, faire $\frac{1}{4}$ de tour par $\frac{1}{4}$ de tour en desserrant la vis.

Option Push pull godet



2 raccords AT12L-12x17 à visser sur les coudes du vérin puis 2 UM12L-15x21 à visser sur les flexibles.

Visser ensuite les push pull dans le sens que vous désirez.
Permet facilement et alimenter les outils de votre choix.

2 x AT12L-15x21
2 x UM12L-12x17
2 x CCF1/2
2 x CCM1/2

Option ligne hydraulique pour bras télescopique



Ligne hydraulique pour bras télescopique, ce sont 2 flexibles tiré depuis un des distributeurs jusqu'au bras de levée pour y raccorder le bras télescopique.

1 x Flexible Ø8 lg 2550 C / MC1/2
1 x Flexible Ø8 lg 2500 B / MC1/2
1 x CCF1/2
1 x CCM1/2
1 x Guide flexible

Option ligne hydraulique en bout de flèche



Ligne hydraulique supplémentaire en bout de flèche sont 2 flexibles tirés depuis les distributeurs jusqu'au bras de balancier.

- 1 x Flexible Ø8 lg 3800 C / MC1/2*
- 1 x Flexible Ø8 lg 3800 B / MC1/2*
- 1 x CCF1/2*
- 1 x CCM1/2*
- 1 x Guide flexible*

Option contre poids



Monter la première plaque contre poids avec l'axe pivot, verrouiller celui-ci avec une vis 6x16 sur le haut de la tourelle.

Verrouiller le porte masse avec un boulon 18x50 + écrou frein.

Empiler les autres plaques en les maintenant avec un boulon de 16x100 + écrou frein.

- 1 x Support contre poids*
- 4 x Plaque contre poids*
- 1 x Axe Ø20 lg 430*
- 1 x Vis 6x16 TH*
- 1 x Vis 18x50 TH*
- 1 x Vis 16x100 TH*
- 1 x Ecrou M16 frein*

Branchement de compte heure (option)



Monter le compte heure dans le trou Ø50 sur la tourelle.

1 x Compte heure



Brancher une des bornes du compte heure sur la cosse – de la batterie.

1 x Cable –



Brancher ensuite la seconde borne à l'un des fils jaunes en sortie de moteur Kohler (les 2 fils sont les alimentations + en 12 Volt).

Vérifier que le compte heure fonctionne lorsque le contact est mis, si celui-ci ne fonctionne pas inverser les 2 cosses.

1 x Cable +

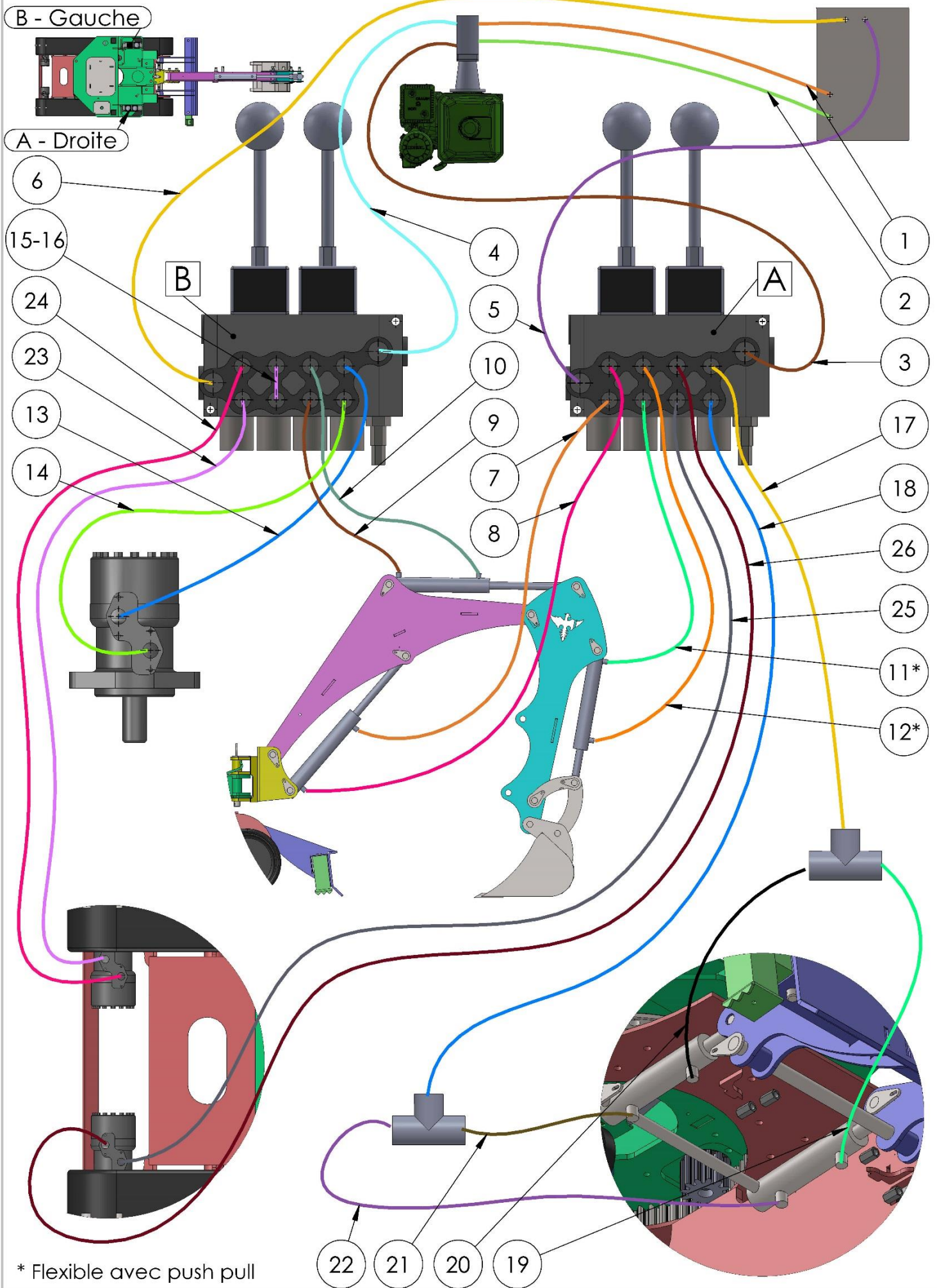

* Flexible avec push pull

Listing PH400 STD - 29-11-18				
n°	∅ Flexible	Sertissage	Longueur	Emplacement
1	19	-	700	Réservoir - Pompe 1
2	19	-	700	Réservoir - Pompe 2
3	10	C/C	1150	Sortie Pompe 1 - Entrée distributeur 1 (P)
4	10	C/C	850	Sortie Pompe 2 - Entrée distributeur 2 (P)
5	10	C/C	1000	Sortie distributeur 1 (T) - Retour réservoir
6	10	C/C	1300	Sortie distributeur 2 (T) - Retour réservoir
7	8	B/B	1800	Distributeur 1 - Vérin levée
8	8	C/B	1880	Distributeur 1 - Vérin levée
9	8	B/D	2150	Distributeur 2 - Vérin milieu de bras
10	8	C/D	2550	Distributeur 2 - Vérin milieu de bras
11	8	B17/MC1/2	2200	Distributeur 2 - Push pull 1 (male)
11"	8	MC1/2/D	1070	Push pull 1 - Vérin de godet
12	8	C/MC1/2	2300	Distributeur 2 - Push pull 2 (femelle)
12"	8	MC1/2/D	1400	Push pull 2 - Vérin du godet
13	8	C/B	600	Distributeur 1 - Moteur rotation hydraulique
14	8	B/B	640	Distributeur 1 - Moteur rotation hydraulique
15	8	C/B	180	Liaison haut/bas distri
-	-	-	-	-
17	8	C/D	1300	Distributeur 2 - Té 1 lame
18	8	B/D	1350	Distributeur 2 - Té 2 lame
19	8	C/D	250	Té 1 - Tête vérin lame 1
20	8	C/D	250	Té 1 - Tête vérin lame 2
21	8	C/D	250	Té 2 - Arrière vérin lame 1
22	8	C/D	250	Té 2 - Arrière vérin lame 2
23	8	B/B	1500	Distributeur 1 - Moteur hydraulique Gauche
24	8	C/B	1600	Distributeur 1 - Moteur hydraulique Gauche
25	8	B/B	1500	Distributeur 2 - Moteur hydraulique Droit
26	8	C/B	1600	Distributeur 2 - Moteur hydraulique Droit
Ligne hydrau bras télescopique				
	8	C/MC1/2	2550	monter PUSH PULL 1/2 male
	8	B17/MC1/2	2500	monter PUSH PULL 1/2 Femelle
	8	MC1/2 / D	400	monter PUSH PULL 1/2 male
	8	MC1/2 / D	400	monter PUSH PULL 1/2 Femelle
	8	D/D	250	Ralonge flex godet + UD2L
	8	D/D	250	Ralonge flex godet + UD2L
Ligne hydrau Bout de flèche				
16	8	C/MC1/2	3800	monter PUSH PULL 1/2 male
15	8	B17/MC1/2	3800	monter PUSH PULL 1/2 Femelle

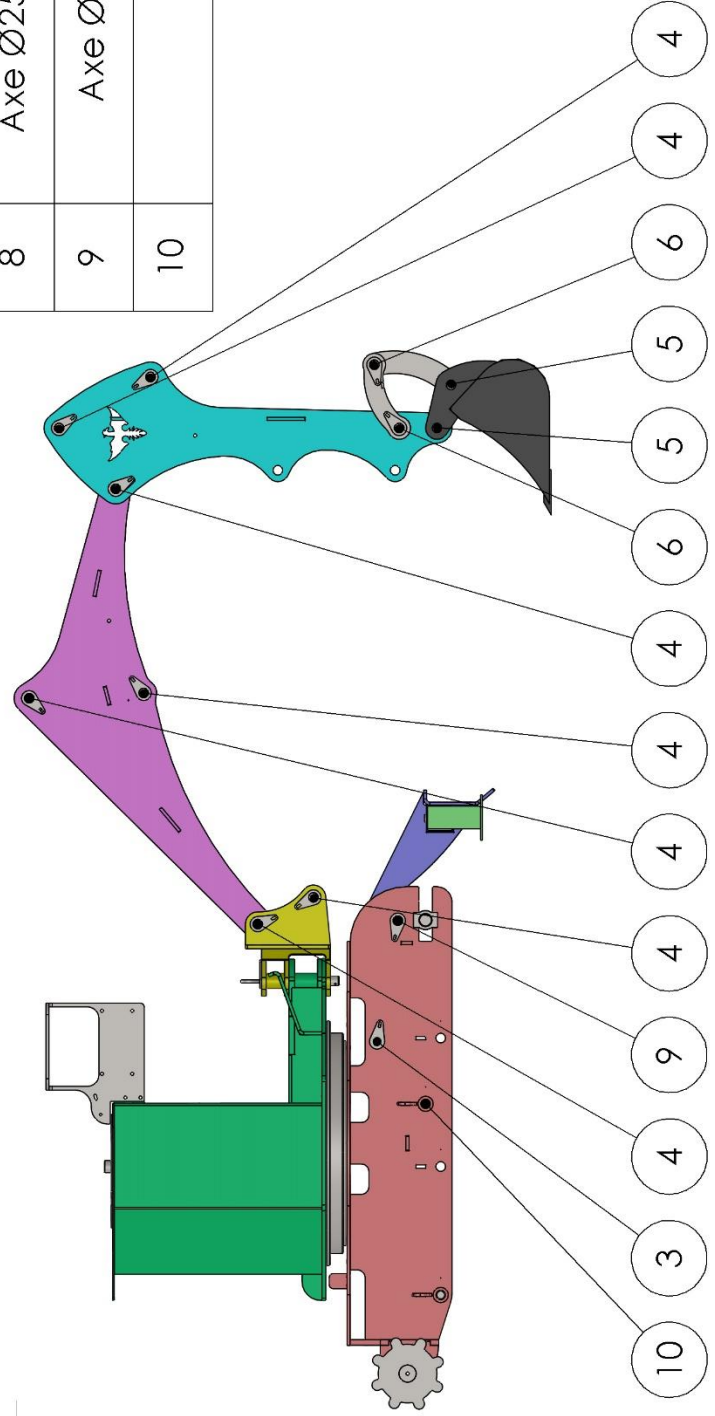
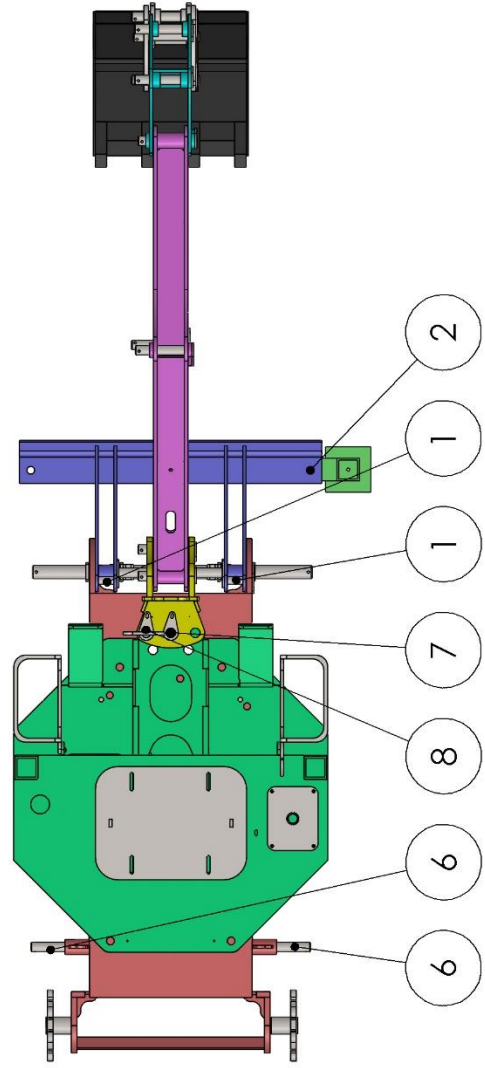

Ref	Designation	
1	Axe Ø20 lg 60 + goutte d'eau	2
2	Axe Ø20 lg 90 + Rondelle	1
3	Axe Ø20 lg 450 + goutte d'eau	1
4	Axe Ø25 lg 155 + goutte d'eau	7
5	Axe Ø25 lg 175 + Rondelle	2
6	Axe Ø25 lg 175 + goutte d'eau	4
7	Axe Ø25 lg 210 + goutte d'eau	1
8	Axe Ø25 lg 210 + goutte d'eau + P	1
9	Axe Ø25 lg 450 + goutte d'eau	1
10	Axe Ø25 lg 740	1

TITRE:

Ph400 - Axes

Date:

11/04/2019

A4